

APAREJO DE POLIPASTO
"1 Polea"

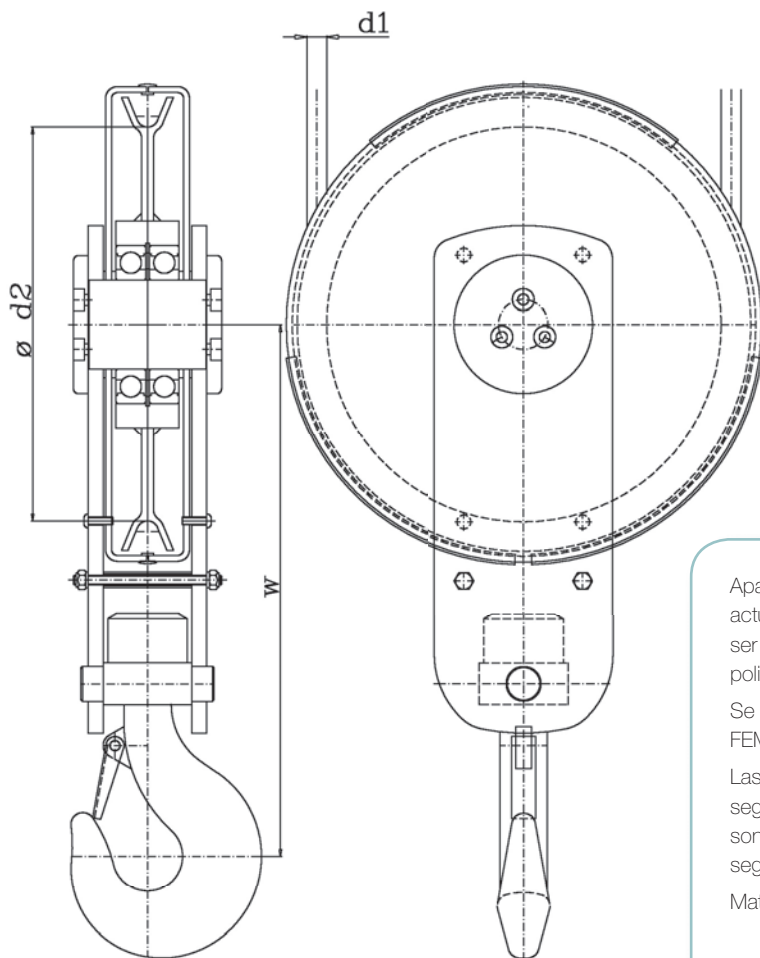

Aparejos diseñados siguiendo el más actual estado del arte, adaptados para ser utilizados en la mayor parte de polipastos del mercado.

Se completan con las normas DIN/ FEM.

Las suspensiones están fabricadas según las normas DIN 15411 y todas son suministradas con pestillo de seguridad.

Materiales:

- Suspensión: clase V (otras características bajo pedido)
- Eje: 42CrMo4
- Soportes: S355J2G3.

DESCRIPCIÓN

REF.: 021.111

CARACTERÍSTICAS TÉCNICAS	Nº	GRUPO	CARGA	d1	d2	w	PESO	REFERENCIAS
	1	M4	3,2	9-10	180	320	16	011.1.M456
	1	M5	2,5	9-10	180	320	16	011.1.M456
	1	M6	2	9-10	180	320	16	011.1.M456
	1,6	M4	5	13	240	390	29	011.1,6.M456
	1,6	M5	4	13	240	390	29	011.1,6.M456
	1,6	M6	3,2	13	240	390	29	011.1,6.M456
	2,5	M4	8	16	290	450	45	011.2,5.M456
	2,5	M5	6,3	16	290	450	45	011.2,5.M456
	2,5	M6	---	16	290	450	45	011.2,5.M456
4	M4	12,5	20-21-22	400	560	90	011.4.M456	
4	M5	10	20-21-22	400	560	90	011.4.M456	
4	M6	8	20-21-22	400	560	90	011.4.M456	
5	M4	16	24	430	600	115	011.5.M456	
5	M5	12,5	24	430	600	115	011.5.M456	
5	M6	10	24	430	600	115	011.5.M456	
6	M4	20	26	470	680	142	011.6.M456	
6	M5	16	26	470	680	142	011.6.M456	
6	M6	12,5	26	470	680	142	011.6.M456	
8	M4	25	29	520	750	192	011.8.M456	
8	M5	20	29	520	750	192	011.8.M456	
8	M6	16	29	520	750	192	011.8.M456	