

Erfüllt die internationalen Standards

Werkstoffe (Stahl):

- Flansch: S355J2

- Nabe: St52.0

Normhärten: 200-250 HB
 (größere Härten gemäß Auftrag).

Standardenschutz: Grundierung.
 (Andere Schutzschichten gemäß Auftrag).

Verhältnis: D1 ca. 26 x Seildurchmesser.

Werkstoffe der Lagerbuchse: Cu Sn12

BESCHREIBUNG

MODELL A

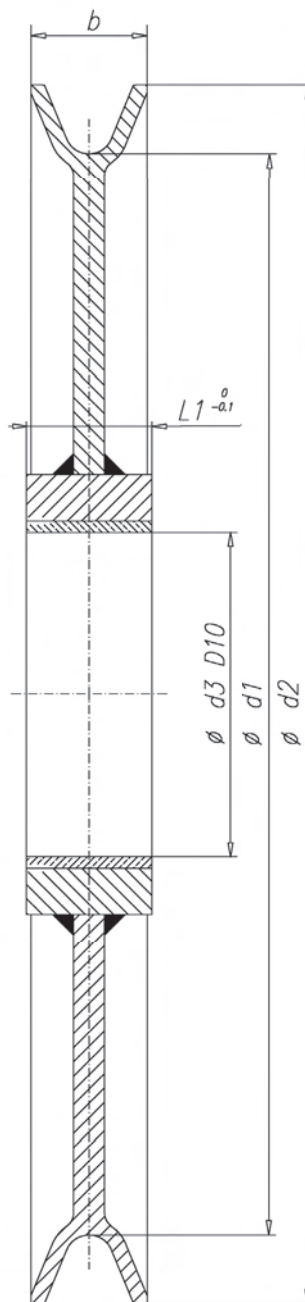

REF.: 030.101

SEILROLLEN	d1	Ø SEIL	d2	d3	L1	b
1	225	9	260	45	78	30
2	280	11	320	55	88	35
3	315	13	360	60	88	39
4	355	14	405	70	88	44
5	400	16	455	75	108	47
6	450	18	510	80	108	54
7	500	20	570	90	118	59

TECHNISCHE DATEN

*Im Rahmen von Spezialaufträgen können Seilrollen anderer Abmessungen gefertigt werden.